

Planimetria campo BOCCE

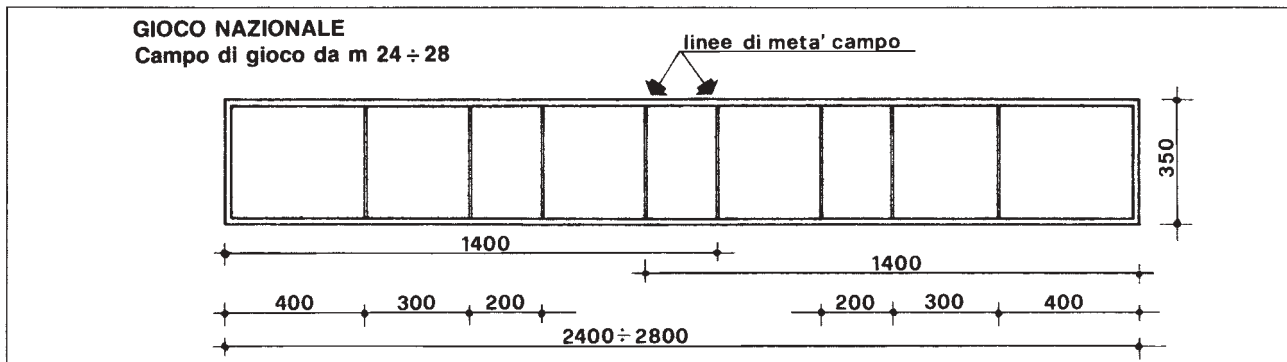

Sezione campo BOCCE

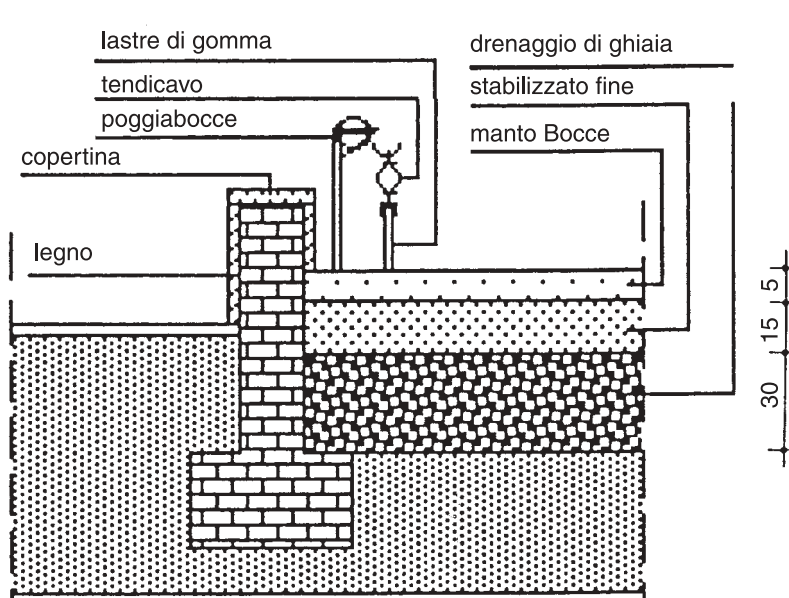

SCHEDA TECNICA prodotti bocce

Manto bocce: ricavato da rocce di colore bianco con un'alta percentuale di carbonato di calcio; garantisce una notevole compattazione della superficie di gioco.

CARATTERISTICHE	MANTO BOCCE
GRANULOMETRIA	mm 0-1,5
PESO SPECIFICO	Kg 1750 ca/m ³ Qli 17,5 ca/m ³
QUANTITÀ COSTRUZIONE	Kg 95/m ² Qli 80
MATERIA PRIMA	Roccia calcarea
CONFEZIONI	Sacchi da Kg 25

Costruzione CAMPO DA BOCCE in terra battuta

- 1) Effettuare uno scavo di sbancamento a sezione obbligata (stessa procedura che si usa per un campo da tennis).
- 2) Costruire sul perimetro del campo (consigliabile mt 4x28), una fondazione di cemento, dove verranno fissati i pannelli di legno quali cordoli laterali (h. cm. 25) e di testata oscillanti (h. cm. 35).
- 3) Preparare la massicciata drenante in ghiaia di \varnothing mm 40-70, quale drenaggio generale, per uno spessore di cm. 20-30 e rullare.
- 4) Saturare la massicciata con ghiaia da intasamento di \varnothing mm 3-15 per uno spessore di 15 cm e rullare con compressore di adeguato peso.
- 5) Dopo aver fatto i livelli del piano, procedere impastando il *Manto Bocce* utilizzando sempre la stessa quantità d'acqua, stendere e tirare con la staggia.

IMPORTANTE: stendere il *Manto Bocce* in una sola volta.

A piano finito, dopo alcuni giorni, la terra stesa asciugandosi “tira le crepe”; fare quindi un impasto molto fluido sempre con il *Manto Bocce* e chiudere le crepe, eventualmente a più riprese.

Per eliminare impronte di staggie, inumidire il campo asciutto poi spolverare di *Manto Bocce*, sfraczionare con frattazzo di legno e tirare la stuoia per livellare il tutto. Così facendo l'umidità della superficie fa accorpore lo spolvero precedentemente dato.

CONSIGLIAMO

- Per avere una superficie liscia setacciare una piccola quantità del manto bocce e stenderlo con una stuoia. In alternativa utilizzare della sabbia quarzifera.
- In caso di buche e avvallamenti grattare con un rastrello di ferro la parte interessata, aggiungere il materiale necessario, bagnare e rullare il necessario per la giusta compattazione.
- Durante i periodi caldi per evitare lo sfaldamento e la polverizzazione del manto provvedere ad irrigare regolarmente.

